

Barandilla Orizzonte



Características

- Aleación de aluminio de alta resistencia y máxima calidad superficial.
- Posibilidad de acabado en cualquier RAL, anodizado, símil madera o inox.
- Cumplimiento del CTE para todas las categorías de uso.
- Múltiples soluciones de puesta en obra, minimizando errores y reduciendo tiempos de instalación.
- Asiento orgánico para recepción de vidrio, auto-lubricado y con protección de impactos.
- Mínima sección vista.
- Pasamanos minimalista de aplicación directa.
- Simetría geométrica total facilitando instalación.
- Disponibilidad de mechas de alineamiento y escuadras de unión.
- Mecanismo anti-elevación por cuñas de presión.
- Disponibilidad de salida de aguas integrada de dotación, tapas de remate y protección extrema.

Orizzonte - Secciones.

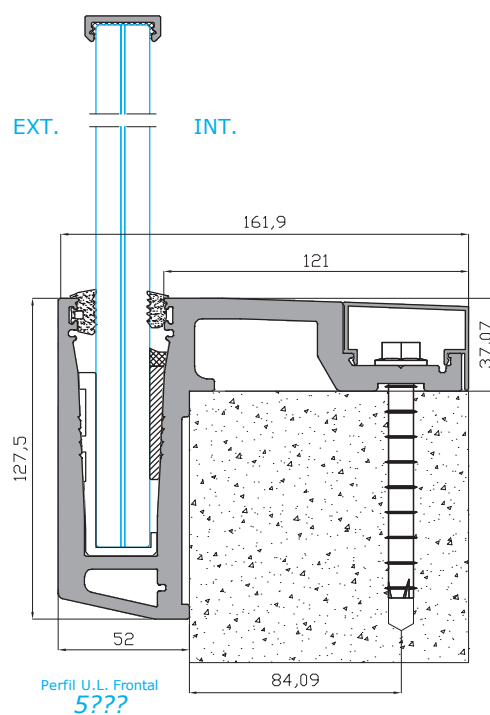
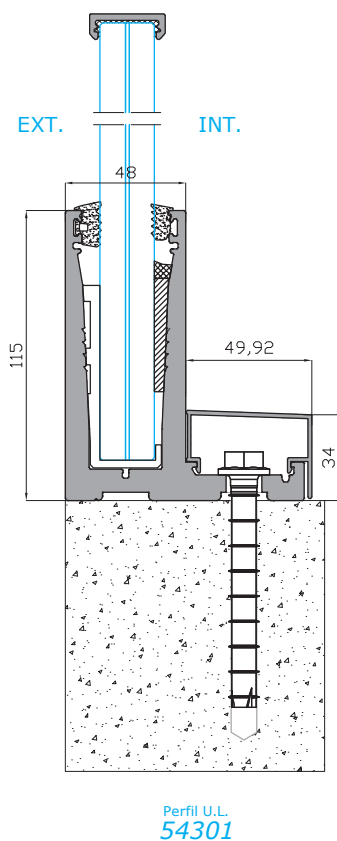
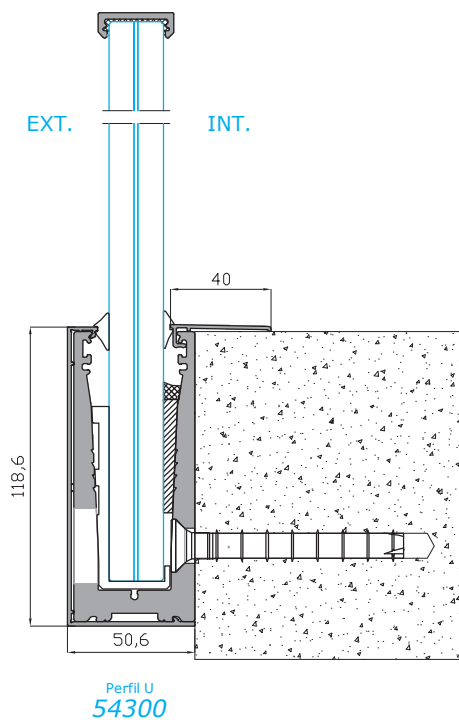
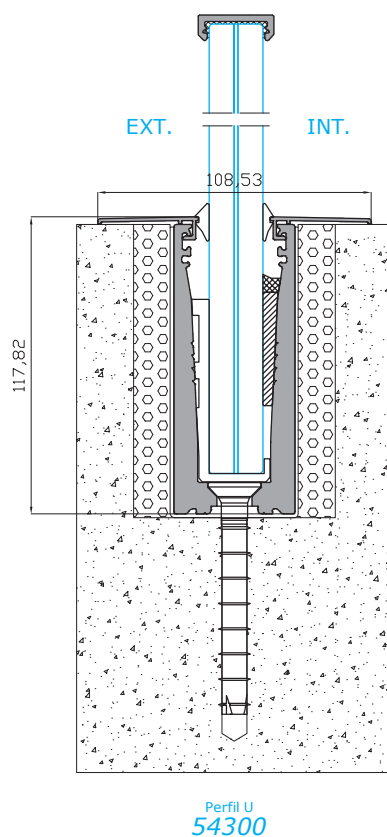
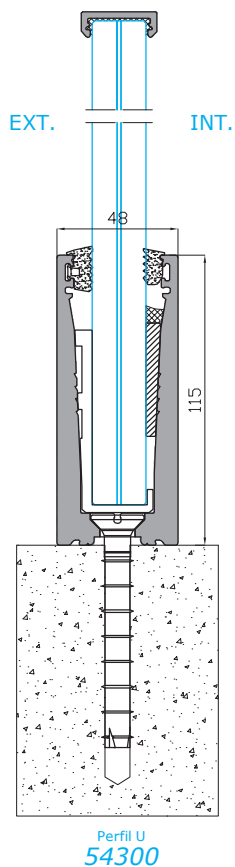

Orizzonte - Opciones de Mecanizado.

LISTADO DE MECANIZADOS

- REF: 55300 - MECANIZADO 54300-MF01
- REF: 55301 - MECANIZADO 54300-MF02
- REF: 55302 - MECANIZADO 54300-MF03
- REF: 55303 - MECANIZADO 54300-MD01
- REF: 55304 - MECANIZADO 54300-MF01 + MD01
- REF: 55305 - MECANIZADO 54300-MF02 + MD01
- REF: 55306 - MECANIZADO 54301-MF01
- REF: 55307 - MECANIZADO 54301-MF02
- REF: 55308 - MECANIZADO 54301-MD01
- REF: 55309 - MECANIZADO 54301-MF01 + MD01
- REF: 55310 - MECANIZADO 54301-MF02 + MD01
- REF: 55311 - MECANIZADO 54303-MF01
- REF: 55312 - MECANIZADO 54303-MF02
- REF: 55313 - MECANIZADO 54303-MD01
- REF: 55314 - MECANIZADO 54303-MF01 + MD01
- REF: 55315 - MECANIZADO 54303-MF02 + MD01

DISTANCIAS

- MF01 - MECANIZADO DE FIJACIÓN CADA 200 MM
- MF02 - MECANIZADO DE FIJACIÓN CADA 400 MM
- MF03 - MECANIZADO DE FIJACIÓN CADA 200 MM
- MD01 - MECANIZADO DE DESAGÜE CADA 1000 MM

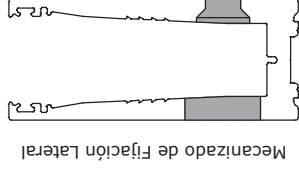

Mecanizado de Fijación Lateral

Perfil U
54300-MF03

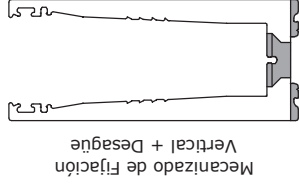

Mecanizado de Fijación Vertical + Desagüe

Perfil U
54300-MF01 + MD01
54300-MF02 + MD01

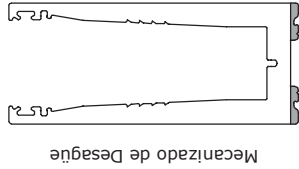

Mecanizado de Desagüe

Perfil U
54300-MD01

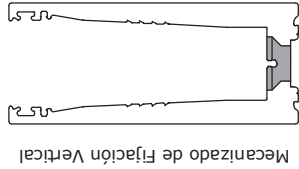

Mecanizado de Fijación Vertical

Perfil U
54300-MF01
54300-MF02

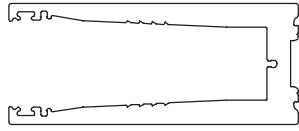

Sin Mecanizado

Perfil U
54300

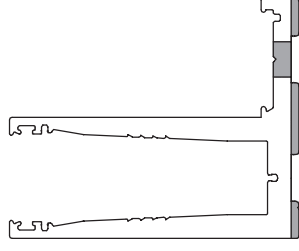

Mecanizado de Fijación Vertical + Desagüe

Perfil U.L
54301-MF01 + MD01
54301-MF02 + MD01

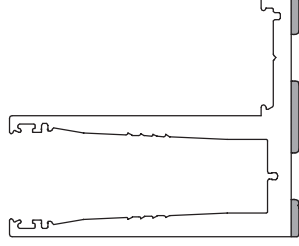

Mecanizado de Desagüe

Perfil U.L
54301-MD01

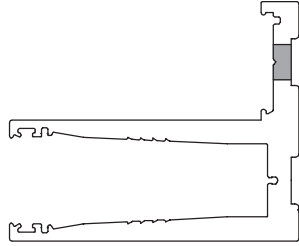

Mecanizado de Fijación Vertical

Perfil U.L
54301-MF01
54301-MF02

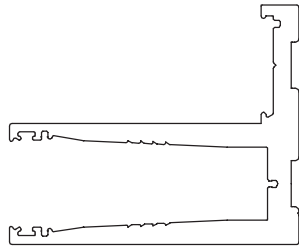

Sin Mecanizado

Perfil U.L
54301

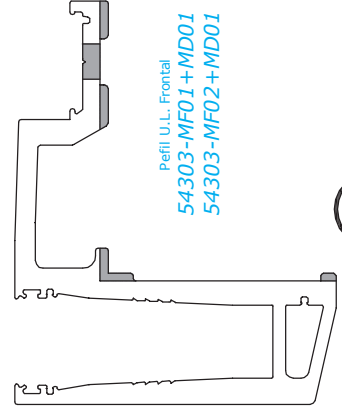

Mecanizado de Fijación Vertical + Desagüe

Perfil U.L. Frontal
54303-MF01 + MD01
54303-MF02 + MD01

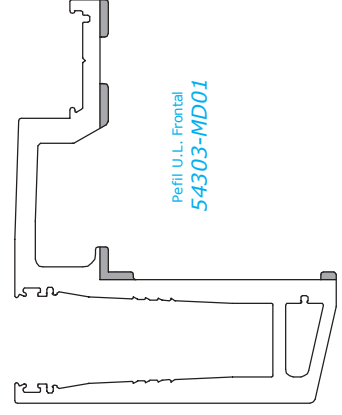

Mecanizado de Desagüe

Perfil U.L. Frontal
54303-MD01

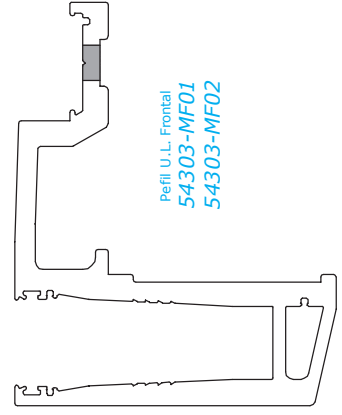

Mecanizado de Fijación Vertical

Perfil U.L. Frontal
54303-MF01
54303-MF02

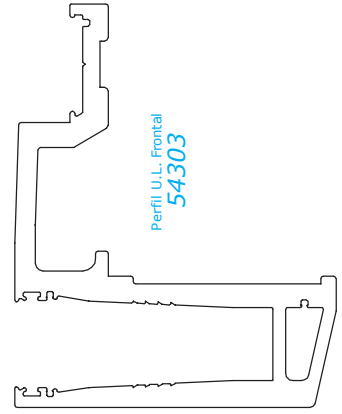

Sin Mecanizado

Perfil U.L. Frontal
54303



ALUMED

* Certificación CTE DB SE-AE en cualquier categoría de uso, excepto C5

Pefil U
54300 MF-01

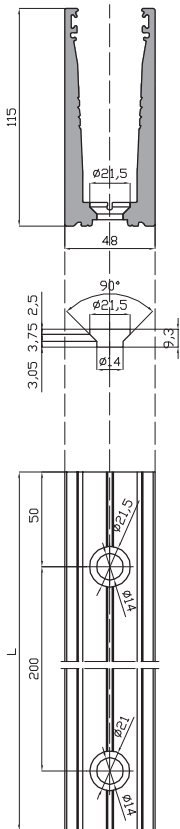

PERFIL U.L.
54301 MF-01

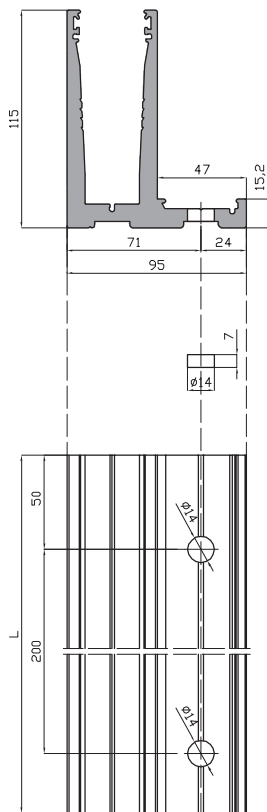

Perfil U.L. Frontal
54303-MF01

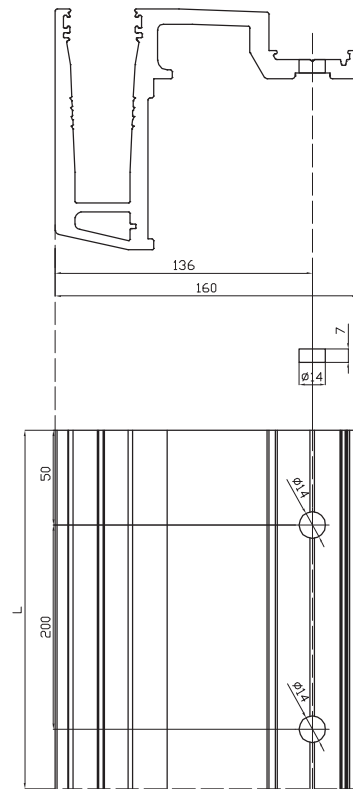

Pefil U
54300 MD-01

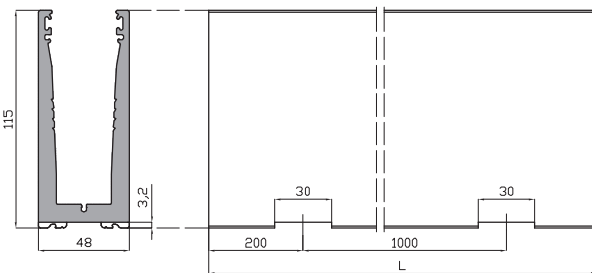

PERFIL U.L.
54301 MD-01

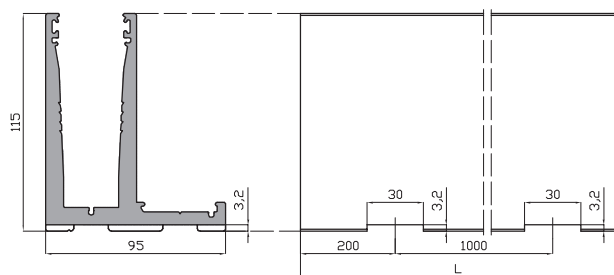

Perfil U.L. Frontal
????-MD01

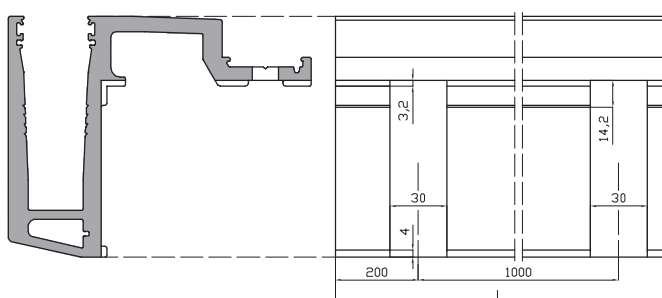

Pefil U
54300-MF03

